

Sơ lược về bóng chuyên đỉnh cao: Tấn công

Để hiển thị một pha tấn công được tổ chức như thế nào, chúng ta bắt đầu với việc bắt bước 1 trước, đó là cơ sở đầu tiên để thực hiện được kế hoạch tấn công và kết hợp với việc phòng thủ cũng như phản công. Sự thành công phụ thuộc vào các kỹ năng của chuyên 2 và độ chính xác của các đường chuyền.

Để hiển thị một pha tấn công được tổ chức như thế nào, chúng ta bắt đầu với việc bắt bước 1 trước, đó là cơ sở đầu tiên để thực hiện được kế hoạch tấn công và kết hợp với việc phòng thủ cũng như phản công. Sự thành công phụ thuộc vào các kỹ năng của chuyên 2 và độ chính xác của các đường chuyền.

4.1 CÁC NGUYÊN TẮC

Khi chuyên 2 nhận bóng ở khu vực số 3/2 hay 3/4, đó là vị trí lý tưởng được dùng trong các phương án tấn công. Chuyên 2 có thể xử lý cơ bản như sau: hoặc là chuyền bóng cho phụ công (ưu tiên 1), hoặc cho chủ công (ưu tiên 2).

Trên tất cả, các chuyên 2 phải đối phó với phụ công chặn bóng của đối phương (Philippe Blain). "Đó là một cuộc đối đầu giữa chuyên 2, và thủ tấn công của đội mình đối với hàng chắn của đối phương, dựa theo sự hiểu biết lẫn nhau và diễn biến trên sân". Khi phụ công ở phía trước của chuyên 2 - anh ta có thể thực hiện một đường chuyền ngắn về phía trước - hoặc khi phụ công phía sau - chuyên 2 có thể thực hiện 1 một đường chuyền ngắn sau lưng.

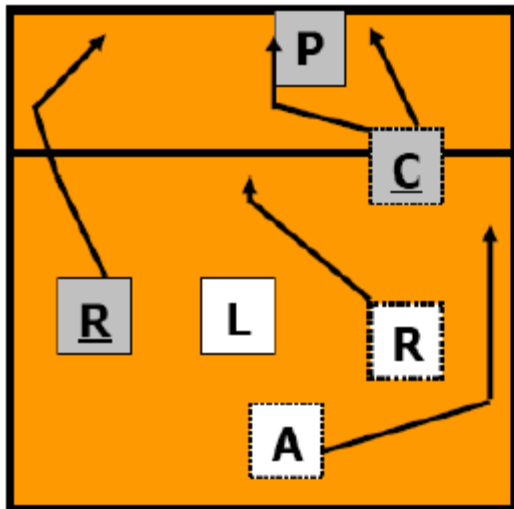

Diagram 5

Setter in position 3

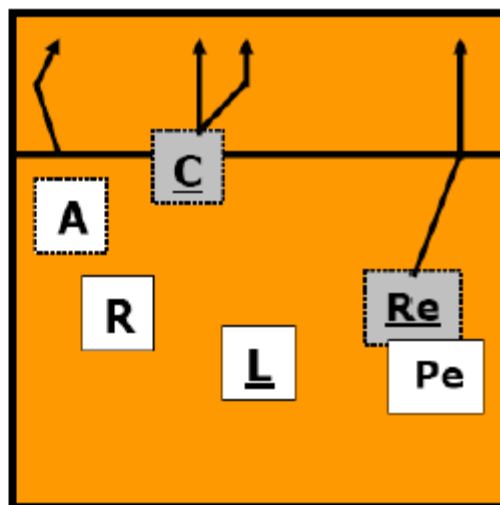

Diagram 6

Setter in position 1

Việc thiết lập một cuộc tấn công nhanh cho phép chuyên 2 tận dụng được khoảng thời gian cần có của đối phương trong việc thiết lập hàng chắn. Một pha tấn công nhanh thường đánh lừa pha chắn bóng của cầu thủ tấn công phía trước, phía sau hay đối chuyền của đối phương.

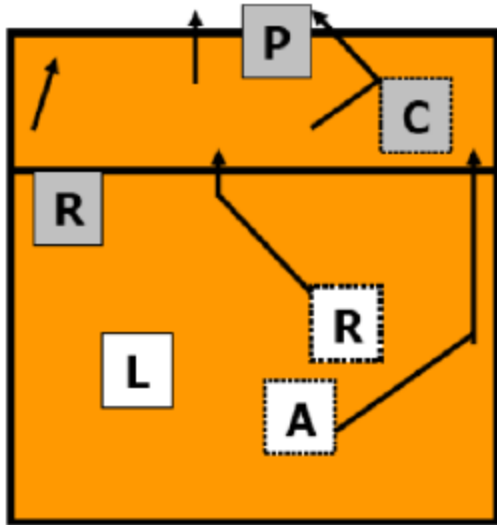

Diagram 7

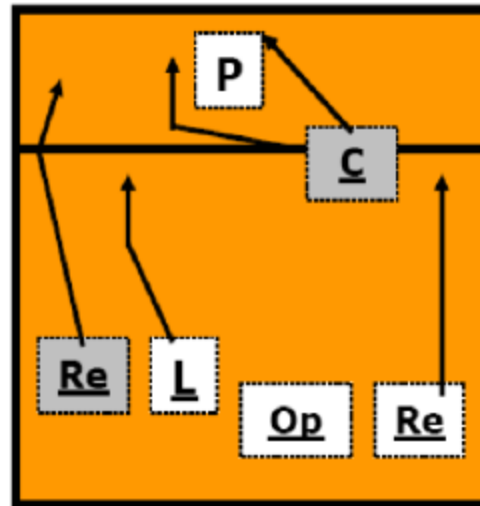

Diagram 8

Tại mỗi thời điểm khác nhau của trận đấu, nhiệm vụ của chuyên 2 là thiết lập những đường chuyền phù hợp nhất đến các cầu thủ tấn công của đội mình. Mỗi đội tổ chức các cuộc tấn công theo những nguyên tắc căn bản bằng cách kết hợp hành động trong không gian (khu vực và quỹ đạo) cũng như trong thời gian (biên độ và dao động...). Sự nhanh chậm của đường chuyền, chiều cao và tốc độ của quả bóng, thời gian chuẩn bị cũng như khi cầu thủ tấn công bắt đầu thực hiện pha đập bóng.

Sự kết hợp với các cầu thủ bắt chuyền 1 ở vị trí số 2 và số 4, chuyên 2 ở vị trí số 3.

Attack zones

- 1st time: quick attack
- 2nd time: front row players
- back row players



Diagram 9

The trajectories of the sets
Quick Attacks : short sets, shoot set.
Other Attacks : mid high, long shoot sets, high sets.

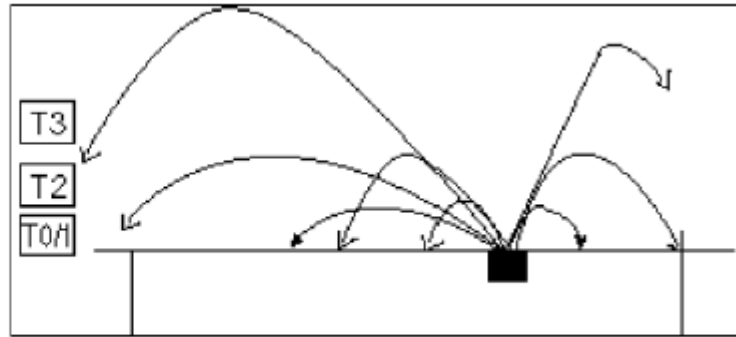

Diagram 10

Quy luật về thời gian trong động tác của chuyền 2 và các cầu thủ tấn công.

Liên quan đến các cuộc tấn công nhanh, bán nhanh, thời gian được liên kết khi chuyền 2 tiếp xúc với bóng.

-Tiến độ 0 : Khi chuyền 2 chạm bóng, cầu thủ tấn công đã ở trên không. Đường chuyền ngắn và "cực chuẩn".

-Tiến độ 1 : Khi chuyền 2 chạm bóng, cầu thủ tấn công bắt đầu nhảy. Đường chuyền ở mức trung bình ngắn, hơi căng hay ngang.

-Tiến độ 2 : Khi chuyền 2 chạm bóng, cầu thủ tấn công di chuyển trên sàn thực hiện các nhịp di chuyển. Đường chuyền ở độ cao trung bình hoặc bán nhanh.

Liên quan đến cuộc tấn công với bóng cao
 -Tiến độ 3 : Cầu thủ tấn công bắt đầu cách tiếp cận (lấy đà) ngay hay sau khi chuyền 2 chạm tay vào bóng.

4.2 CHUYỀN 2

Sự thành công của các đợt tổ chức tấn công phụ thuộc hoàn toàn vào chuyền 2 : cũng như liên quan trực tiếp đến việc tiếp nhận bước 1 :

- Chuyền 2 nỗ lực trở về vị trí số 2 hoặc số 3 và đối diện với các cầu thủ tấn công của đội mình
- Chuyền 2 di chuyển và nhảy lên để chạm vào bóng càng cao càng tốt
- Chuyền 2 thực hiện một động tác "trung lập" để cung cấp càng ít thông tin cho đối phương càng tốt
- Chuyền 2 nhanh chóng chạm vào bóng và tạo nên độ lệch để đánh lừa dàn chắn đối phương

4.3 CÁC Ý ĐỊNH CHIẾN THUẬT CỦA CHUYỀN 2

Trong các tình huống đối đầu với phụ công của đối phương, chuyền 2 thường sử dụng sự ảnh hưởng của mình qua cách tiếp cận bóng và vị trí trên sân. Theo thứ tự như sau:

- Để tạo ra và sử dụng khoảng thời gian cần thiết khi đối phương thiết lập hàng chắn bằng cách chuyền bóng cho các cầu thủ tấn công từ phía trước và hàng sau.
- Để sử dụng một số "vùng không gian", đặc biệt là phía bên ngoài lưới/sân.

Huấn luyện viên Ý, Andrea Anastasi, chỉ ra rằng "tất cả các đội bóng có xu hướng chơi nhanh ở hai biên, với một quỹ đạo khó khăn để chặn bóng, và sử dụng các cầu thủ hàng sau để đánh sau vạch 3 m (pipe) .

a) Trong những tình huống thuận lợi nhất, mục tiêu sẽ là 1 cầu thủ tấn công đối chọi với 1 cầu thủ chặn bóng hay 2 cầu thủ chặn bóng trong tư thế khó khăn, không đồng nhất. "

Chất lượng của các cuộc tấn công lần đầu tiên cho phép sử dụng các kết hợp tốt nhất có thể trong mối quan hệ với từng tình huống. Do đó ta có thể thấy và hiểu được tầm quan trọng của các số liệu thống kê (data volley) và các kế hoạch của trận đấu, trong đó hướng dẫn chuyên 2 đối với các lựa chọn chiến thuật của mình. Bằng cách kết hợp các cuộc tấn công lần đầu tiên với các cuộc tấn công lần thứ hai, chuyên 2 sẽ có những lựa chọn sau đây:

- a) tấn công nhanh hoặc tấn công ở vị trí thứ 4
- b) tấn công nhanh hoặc tấn công ở vị trí 2
- c) tấn công nhanh hoặc tấn công ở vị trí 1
- d) tấn công nhanh hoặc tấn công sau vạch 3 m bởi cầu thủ bắt chuyên 1 ở vị trí 5 hoặc 6

Cần lưu ý về sự kết hợp của những cầu thủ ở trên lưới (trong việc "hoán đổi vị trí" hoặc khoảng thời gian cần thiết để chuẩn bị) hiếm khi được sử dụng tương phản với việc thay đổi trong khu vực mà cho phép cầu thủ tấn công chơi tại vị trí của anh ta (ví dụ, phụ công di chuyển từ khu vực 3 đến khu vực 2, trong một số trường hợp tình huống bắt bước 1). Chúng ta phải ghi nhớ rằng các chuyên 2 có thể tận dụng lợi thế của một quả bóng cao, gần lưới, để tấn công bằng cách thực hiện động tác chuyên, nhưng lại sử dụng tay trái của mình để đưa bóng qua phần sân đối phương.

b) Ở điều kiện kém thuận lợi hơn, chuyên 2 có thể chuyên bóng thấp và giảm tốc độ, điều này có thể quan sát được đối với Joao (POR) hoặc EGORTCHEV (RUS). Ngay sau khi bóng rời khỏi tay của chuyên 2, cầu thủ chặn bóng của đối phương biết được cầu thủ tấn công nào sẽ được sử dụng và khi đó phụ công sẽ cùng với 1 đồng đội hỗ trợ chặn bóng trong trường hợp tấn công ở giữa lưới hoặc ở hai biên.

c) Cuối cùng trong trường hợp khó khăn nhất, chuyên 2 buộc phải chuyên cao bóng cho cầu thủ tấn công tốt nhất của đội mình hoặc ít nhất là cho cầu thủ đang ở vị trí tốt nhất.

Với đường chuyên cao, cầu thủ tấn công sẽ chống chọi với ít nhất 2 cầu thủ chặn bóng của đối phương hoặc 3 cầu thủ chặn bóng, cũng như đối phương đã hình thành hàng phòng ngự chắc chắn phía sau. Cầu thủ tấn công sẽ cố gắng để giảm thiểu rủi ro bằng cách tránh hàng chắn, hoặc phản công bằng cách sử dụng (đánh bóng nhẹ) hàng chắn của đối phương.

4.4 CÁC KỸ NĂNG CỦA CHUYÊN 2

Trước tiên chuyên 2 phải là một cầu thủ năng động và nhanh nhẹn, có khả năng di chuyển hoặc phản ứng nhanh, và sự thành công của các cuộc tấn công phụ thuộc vào anh ta. Một số chuyên 2 tiêu biểu như Mauricio LIMA (BRA) hay Nikola GRBIC (YUG), mỗi chuyên 2 đều phải tạo ra một phong cách riêng biệt của mình bằng các phẩm chất kỹ thuật cá nhân. Các hành động của chuyên 2 nhất định phải tuân theo các nguyên tắc sau đây: lựa chọn chính xác cầu thủ tấn công cho các đợt tấn công, để đánh lừa hoặc làm lạc hướng hàng chắn đối phương bằng các đường chuyên, phải nhanh và chính xác và trên tất cả là sự bình tĩnh và khả năng kiểm soát trận đấu.

Cũng như cầu thủ bắt bước 1, chuyên 2 phải đối mặt và đưa ra các quyết định nhanh chóng trong khoảng thời gian ngắn ngủi. Nếu có thể thì vị trí thuận lợi nhất của chuyên 2 là giữa khu vực số 3 và số 2, và đối mặt với các cầu thủ bắt bước 1 của đội mình để xác định vị trí của bóng. Chuyên

2 sẽ phải cắt quỹ đạo của những quả bóng được bắt khá cao bằng cách nhảy, ngay cả khi chuyền 2 buộc phải di chuyển ra xa lưới để rút ngắn khoảng cách và thời gian trong sự tương tác giữa đường chuyền bóng và đập bóng. Khi di chuyển ra xa lưới, quỹ đạo bóng trở thành một đường chuyền phẳng. Khi chạm bóng, chuyền 2 đẩy hai tay về phía cầu thủ tấn công, bắt chước khung vai của chuyền 2 ở vị trí nào, bằng cách xoay hay không xoay cơ thể của mình.

Sự tương tác với quả bóng diễn ra ngắn gọn, thường giới hạn trong một hành động của cổ tay và các ngón tay nhằm cung cấp thông tin ít nhất đến mức có thể cho hàng chắn của đối phương. Để đánh lừa họ, chuyền 2 sẽ thường chuyền đổi lập với hành động của mình, ví dụ như thiết lập một đường chuyền về phía sau nếu anh ta đã di chuyển về phía trước, hoặc thiết lập một đường chuyền xa lưới nếu anh ta tiến đến gần nó. Tóm lại, một chuyền 2 tốt phải là cầu thủ nhanh nhẹn, khéo léo, tập trung và có khả năng đưa ra quyết định nhanh chóng.

Tất cả các kiểu chuyền đều có thể quan sát được cho dù chúng được thực hiện khi chân của chuyền 2 tiếp xúc với sàn hoặc trong trên không, chuyền sau đầu hay chuyền về phía trước, dao động về độ cao hoặc chiều dài. Khi xa lưới, chuyền 2 phải có khả năng " phục vụ " cầu thủ tấn công ở phía trên bằng một đường chuyền về phía trước hoặc sau đầu. Nếu bóng quá cao và hoặc quá gần lưới, chuyền 2 phải có kỹ năng chuyền bằng một tay hoặc thực hiện một cuộc tấn công trực tiếp làm đối phương bất ngờ. Nếu bóng quá thấp chuyền 2 phải có khả năng chuyền như khi ki bóng (underhand).



4.5 VAI TRÒ VÀ KỸ NĂNG CỦA CÁC CẦU THỦ TẤN CÔNG

Các cuộc tấn công được thực hiện khác nhau phụ thuộc vào kiểu chuyền và vị trí của các cầu thủ. Khi đổi chuyền hay chủ công tấn công trên cao họ hiển thị những gì các cầu thủ trẻ thường được dạy - bao gồm 3 hay 4 bước để tiếp cận, đó là lấy đà, bật nhảy, dùng trên không, đánh bóng và cuối cùng là tiếp đất để thực hiện với hành động khác (phòng thủ hay chắn bóng).

Có nhiều phương cách khác nhau mà ta có thể được quan sát được :

- Phương pháp tiếp cận(chạy đà) có thể không chạy thẳng nhưng theo đường cong.
- Việc nhảy lên nên hoặc không nên được thực hiện trên phạm vi của việc tiếp cận bóng
 - Bóng được đập trong phạm vi giữa bóng hoặc về bên phải hoặc trái
- Bóng có thể được đập mạnh hoặc bóng được kiểm soát .

Cầu thủ bắt chuyền 1 có nhiều lựa chọn nhất cho việc tấn công. Anh ta có thể tấn công với bóng tâm cao, tâm trung hay cả khi được chuyền thấp . Thời gian và các hướng của cuộc tấn công là hai yếu tố quan trọng quyết định cho sự thành công .

Phụ công thực sự là ngôi sao của các cuộc tấn công. Phụ công là một trong những người thường phải đối mặt với sự ngặt nghèo về thời gian . Phụ công phải bảo đảm việc tiếp xúc với bóng, tôn trọng thời gian chính xác, được thay đổi tùy theo vị trí và chiều cao mà tại đó chuyền 2 chuyền bóng . Phụ công phải quan sát chuyền 2 và các đường chuyền , ngắn,căng hoặc ngang - để phù hợp với cách tiếp cận(bật,nhảy)của mình trong khi vẫn duy trì được vị trí bên cạnh lưới. Các cầu thủ như EGORTCHEV(RUS) và Joao (POR) được đề cập đến cho thấy khả năng siêu phàm của họ khi phải tiếp nhận những quả chuyền khó từ phía sau buộc họ phải tấn công bằng cách chuyền hướng của bóng .

Tất cả các kỹ thuật này đều nhằm tránh hay đánh lừa dàn chắn của đối phương.

Các phương pháp tiếp cận và độ nhạy cảm, phán đoán khác nhau là phương tiện đầu tiên trong việc xử lý bóng của các cầu thủ trẻ, nhưng đối với những cầu thủ ở trình độ cao, cơ hội tốt nhất của sự thành công là quyết định hành động một cách nhanh chóng và thực hiện các kiểu đập khác nhau bằng cách phân phối lực cũng như các hướng khác nhau của bóng .

Theo hướng :

- Quả bóng có thể được đánh với ảnh hưởng bởi trục(trọng tâm) của cơ thể bằng cách quay vào bên trong hoặc di chuyển cánh tay bên ngoài lưới để vượt qua hông dàn chắn .
- Quả bóng có thể được đánh bằng cách quạt ngang cánh tay ở phía trước của cơ thể, vị trí của vai do đó để đánh lừa dàn chắn của đối phương .
- Quả bóng có thể được ngoặt với vòng xoay của cổ tay vào bên trong hoặc ngoài.

Bằng lực tiếp xúc:

- Pha đập bóng có thể được kiểm soát , do đó tăng độ lệch của bóng.
- Quả bóng có thể được đập với một lực mạnh mẽ, giống như khi bắt tốc độ.
- Quả bóng có thể chỉ được chạm nhẹ (bóng được tiếp cận bằng các đầu ngón tay) .

Bằng cách lợi dụng dàn chắn của đối phương :

- Cầu thủ tấn công đánh bóng về phía bên ngoài, nhằm tạo ra một đường gãy.
- Cầu thủ tấn công đánh bóng vào khu vực các ngón tay của dàn chắn để làm cho bóng đổi hướng và bay xa về phía sau